



Řetězárna a.s.®

Sněhový řetěz s H stopou

návod k montáži



POKYNY PRO MONTÁŽ A POUŽÍVÁNÍ

**ATEST
8 SD
405**

1. Sněhový řetěz rozložíme a urovnáme před, nebo za kolo vozidla – podle směru najetí. Vnější podélný řetěz s napínacím řetězem se musí nacházet vně kola. Zkontrolujeme, zda nejsou podélné řetězy ve svých krajích překrouceny.



2. Při nasazování na vnější kolo dvoumontáže, rozložený řetěz přesuneme co nejdříve k vnitřní straně kola (- pro snadnější sepnutí vnitřní strany) – viz detail.
Vozidlem najedeme na řetěz – cca do 1/4 jeho délky.



3. Delší stranu řetězu přetáhneme přes dezén pneumatiky a urovnáním připravíme ke spojení.



4. Pomocí spojovacího háčku nejprve spojíme vnitřní boční řetěz.



5. Obdobně spojíme vnější boční řetěz. Spojovací háček zaklesneme co nejbližě k prvnímu bočnímu háku.



6. Provedeme předběžné napnutí napínacího řetězu a současně upravíme polohy průvlečných článků tak, aby zaujaly polohu uprostřed úseků na bočním řetězu.

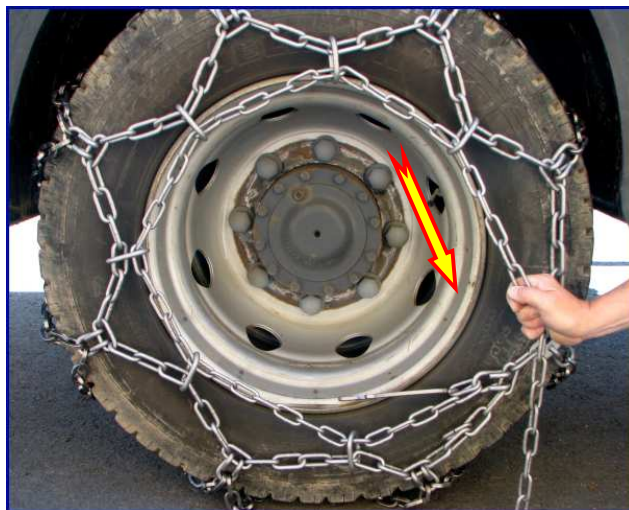

7. Napínací páku provlékneme vhodným článkem napínacího řetězu a po sklopení páky zhodnotíme napínací účinek. Je-li napnutí nedostatečné, je nutno páku opět uvolnit a navléknout do vzdálenějšího článku. Současně kontrolujeme polohy průvlečných článků. Tento postup opakujeme, až je požadovaného napínacího účinku dosaženo.



8. V napnuté poloze napínací páku zajistíme pomocí pojistného článku.

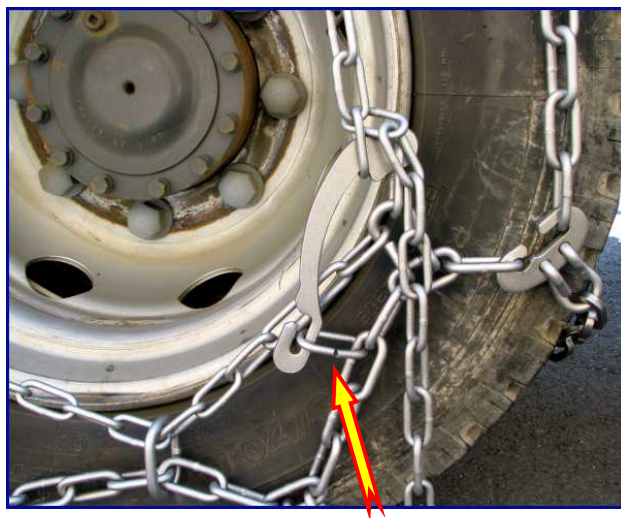

9. Přebývající část napínacího řetězu provlékneme zpět okolo napínacího řetězu a pomocí „S“ háčku s napínací pružinou zaklesneme do tohoto napínacího řetězu. Tím je základní montáž ukončena.

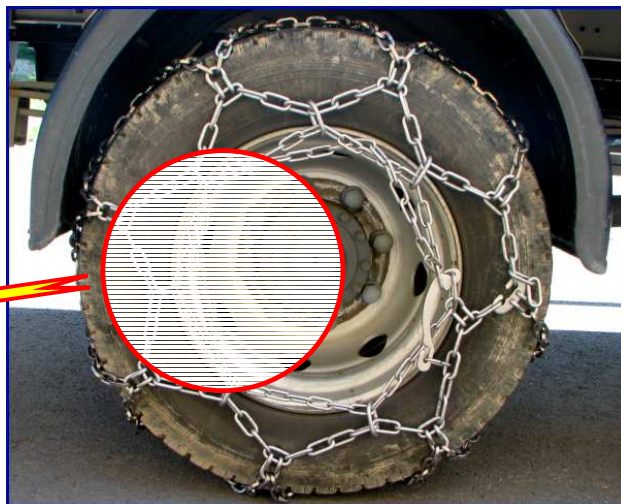
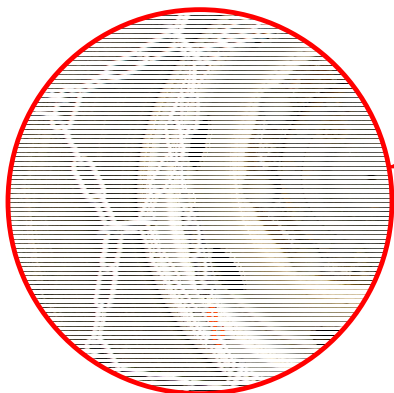

Po ujetí cca 50 až 100 m je nutno napnutí řetězu zkontrolovat. Obvykle je nutno provést další dopnutí napínacího řetězu posunutím napínací páky o 1 až 2 články.

Demontáž se provádí opačným postupem

Další pokyny:

1. Používejte vždy jen rozměr sněhového řetězu odpovídající pneumatice.
2. Je vhodné provést zkoušku montáže sněhových řetězů na vozidle ještě před skutečným použitím v zimních podmínkách.
3. Po nasazení řetězů a ujetí cca 2km je vhodné provést ještě jednu kontrolu řetězů. Pevné dopnutí bez vůlí v tomto stavu však již není nutné.
4. Rychlost vozidla je nutno přizpůsobit podmínkám na vozovce, max. rychlost by neměla překročit 40km/hod.
5. Po ukončení zimní sezóny je vhodné znečištěné řetězy opláchnout v teplé vodě a potom vysušit.

DOPORUČENÍ PRO POUŽÍVÁNÍ SNĚHOVÝCH ŘETĚZŮ S „H“ STOPOU

1. Před prvním použitím sněhových řetězů doporučujeme seznámit se s těmito pokyny a při vlastní montáži postupovat dle návodu.
2. Doporučujeme seznámit se s pokyny výrobce vozidla - pro používání sněhových řetězů.
3. Sněhové řetězy jsou určeny jen pro jízdu na vozovkách pokrytých sněhem či ledem, popř. pro jízdu v terénu, kdy výrazně zvyšují záběrové a brzdné vlastnosti. Materiál stopového řetězu dovoluje pomalou jízdu i na kratších úsecích bez sněhu - bez nebezpečí porušení řetězu. V tomto případě je však nutno počítat se zvýšeným opotřebením stopového řetězu.
4. Celková životnost řetězu je dána způsobem jízdy a do značné míry je ovlivněna počtem ujetých kilometrů s neúplnou sněhovou pokrývkou.

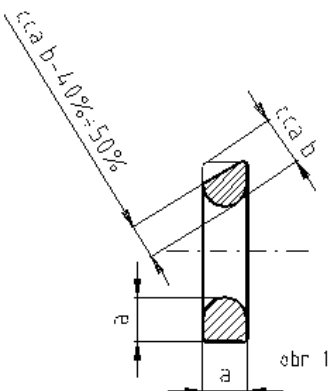

Doporučujeme provést jejich prohlídku a zhodnotit opotřebení stopě. Dojde-li ke snížení tloušťky o 40% až 50% je nutné řetěz při příštím použití obrátit. Obrácený řetěz je možno použít do stejných hodnot opotřebení. Pokud zjistíme opotřebení méně vyšší než 60% - další použití (v obráceném stavu) již hrozí přetržením.

6. Ošetření řetězu. Řetězy po použití opláchneme ve vodě a osušíme. Řetězy neolejovat (nemazat). Případná povrchová koroze (nikoliv důlková) neohrožuje kvalitu řetězu pro další použití.

Záruční podmínky

Výrobce sněžových řetězů pro nákladní vozidla poskytuje záruku 2 roky od data prodeje na následující vady:

1. Vady rozměrové a vady způsobené nesprávným sestavením součástí u výrobce, pokud tyto vady znemožňují montáž na kolo, nebo ohrožují správnou funkci řetězu.
2. Vady materiálu, vady řetězových částí a jejich tepelné zpracování – např. neúměrné místní opotřebení stopového řetězu.

V případě zjištění některé z výše uvedených vad je nutno celý pár vadných řetězů odeslat prodejci, který reklamaci uplatní u výrobce.

Výrobce neručí za vady vzniklé nesprávným použitím výrobků. O rozsahu opravy, výměny rozhodne výrobce na základě posouzení konkrétního případu.

Vnější strana kola

Vnitřní strana kola

